



2017 Reglementen rodeo Boerenrockfestival

HET IS VERBODEN BARBEQUES TE GEBRUIKEN, TERRASSEN OP TE RICHTEN, ALCOHOLISCHE DRANKEN TE SCHENKEN AAN DERDEN EN GELUIDSINSTALLATIES TE GEBRUIKEN OP HET RENNERS KWARTIER.

Bij gebruik van een Aggregaat is een goedgekeurde brandblusser van minimaal 6kg verplicht

- **Rijbewijs B is Verplicht! Minimaal 18 jaar!**
- OP HET RENNERSKWARTIER IS GEBRUIK VAN EEN MILIEUKLEED VERPLICHT.
- **Brandstoffen uit de zon in een lekbak bewaren.**
- **Bij inschrijving en betaling van deelname, geeft de deelnemer zich akkoord te hebben ontvangen het geldige reglement en deze voor deelname in acht te nemen.**

Voor alle deelnemers is de volgende uitrusting verplicht:

- Goedgekeurde helm voor motorgebruik **met E-keurmerk** (dus geen bouwhelmen of legerhelmen enz.)
- **Oogbedekking dmv een stofbril of vizier.**
- Handschoenen
- Nekkraag of hans-systeem
- Crosslaarzen of stevige hoge schoenen het liefst met stalen neuzen
- **overall waarbij de armen en benen bedekt te worden. (De voorkeur gaat uit naar een brandvertragende overall met minimaal een EN531 /533 keurmerk)**

Voertuigeisen Rodeo

- **Het voertuig dient ontdaan te worden van alle brandbare stoffen zoals interieur.**
- een deugdelijke stuurinrichting.
- goede remmen op vier wielen.
- **Het voorraam (voor de bestuurder) en linkervoorportier dienen afgeschermd te zijn met gaas met een maximale ruit van 50mm,**
- **Hete delen zoals koelvoelstofleidingen en uitlaten dienen geïsoleerd / afgeschermd te worden zodat met zich niet kan verbranden.**
- **Ook dient de radiator mits deze achter in de wagen zit dusdanig afgeschermd te worden zodat de kans op verbranden nihil is.**
- **De stoel moet deugdelijk bevestigd zijn, en bij voorkeur bestaan een rug en zitvlak in een geheel.**

Voertuigeisen met Rolkooi

- Een deugdelijke kooi constructie, bestaande uit een rolbaar voor de coureur onderling langs, welke aan de boven- en onderzijde, links en rechts van de coureur onderling verbonden zijn. Van links naar rechts voorzien van minimaal een schoor van boven de bestuurderszijde naar beneden diagonaal. Het materiaal moet minimaal rond 38 mm gaspijp met een minimale wanddikte van 2.65mm zijn. Het geheel moet deugdelijk bevestigd zijn aan de carrosserie. **Boven de bestuurder dient A: een 10 mm dikke metalen plaat te zijn gelast in de rolkooi! Of B: een kruis volgens de zelfde maatvoering als de kooiconstructie.**

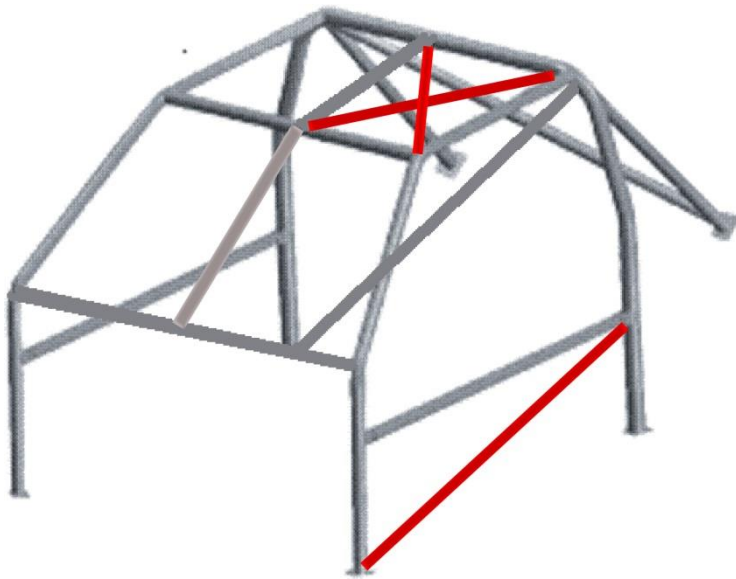

Voorbeeld kooiconstructie:

Voertuigeisen met bangerbalk / H-frame!

geen bangerstocks reglement!!

- Een deurplaat is verplicht. de minimale dikte is 4mm, de minimale hoogte is 40 cm en de plaat moet 10cm over de A en B stijl komen.
- De deurplaat dient deugdelijk bevestigd te zijn, met minimaal 4 bouten M12 Klasse 8.8, voorzien van vierkante sluitplaten 3mm door de A en B stijl.
- Het is verplicht een bangerbeugel/kooi achter de stoel in de auto te plaatsen. Deze dient goed geborgd te zijn zodat deze niet in of uit kan schuiven.
- De Bangerbeugel/H-Frame dient te worden gemaakt van koker profiel minimaal 80x80x3mm..
- **De Bangerbeugel/ Het H-frame dient zowel onder als boven met 4 bouten M12 Klasse 8.8 (8 bouten totaal) te worden vastgezet en voorzien zijn van 3 mm dikke vierkante sluitplaten, welke het blik/plaatmateriaal van de auto op het H-frame klemmen.(Op het dak en onderkant bodemplaat) Zodat de bouten niet door de bodemplaat of door het blik van het dak worden getrokken. Lichte carrosseringen zijn niet toegestaan.**
- **Een dwarsbalk/topbar van koker minimaal 40x40x3 mm tussen de H-frame poten aan de bovenzijde is verplicht.**

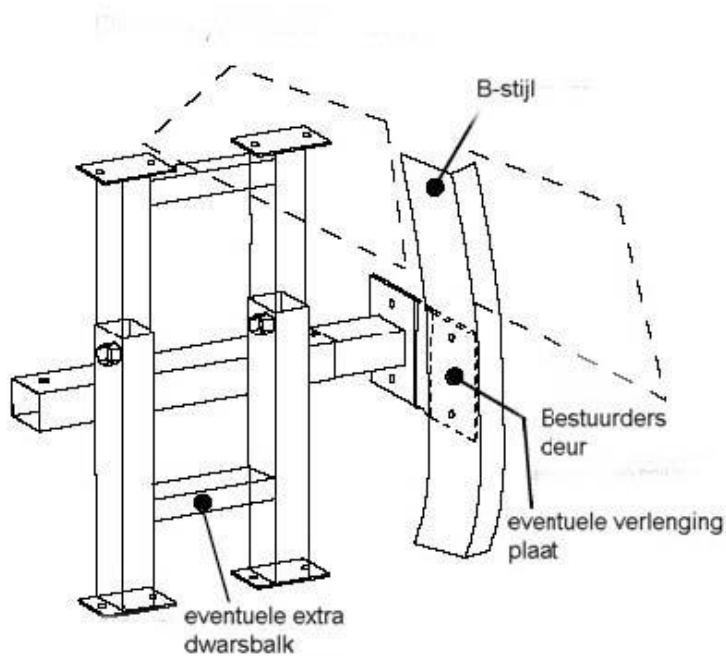

Voorbeeld bangerbeugel:

- Minimaal een vierpuntsgordel moet deugdelijk bevestigd zijn op 4 punten aan het chassis.
- de batterij moet aan de bovenzijde afgesloten zijn, zodat de pluspool geen sluiting kan maken. Verder moet de batterij afgesloten zijn met een zuurbestendig materiaal en totaal goed bevestigd zijn.
- **De originele brandstoftank dient compleet verwijderd te worden en vervangen door een brandstof met een maximale tankinhoud van 15 liter.**
- **Tevens dient er een terugslagklep geplaatst te zijn op de ontluchting van de tank.**
- **De bandenkeuze is vrij.**
- de bumpers aan de voorzijde en achterzijde mogen niet breder zijn dan de breedte tussen de binnenkant van de banden. Deze worden opgebouwd uit maximaal 50mm gas pijp, buitenwerks gemeten met een minimale tussenruimte van 100 mm.
- alle uitstekende delen moeten rond afgewerkt worden.
- **Glas is niet toegestaan. Ruiten, lampen etc. Glas verwijderen!**
- de motorkap en portieren moeten tijdens de wedstrijd niet open kunnen gaan.
- Vierwiel aangedreven wagens worden niet toegelaten.
- een sleepoog d.m.v. goed gelast of geschroefd oog minimaal rond 80 mm aan de voorzijde en achterzijde van de auto monteren. Het sleepoog moet gemakkelijk door de afsleper bereikbaar zijn. Wegslepen gebeurd tot buiten het circuit en niet tot halverwege.
- auto's welke worden afgesleept, worden tot buiten de baan versleept. Op de baan worden deze niet los gekoppeld.
- **Let op: om het voertuig aan te bieden voor het keuren dient deze te zijn ontdaan van alle losse delen zoals banden, gereedschap..... enz.**
- **Niet gekeurd is geen deelname.**
- **Zorg er voor dat u tijdens de keuring op het renners kwartier aanwezig bent.**
- **Keuringstijden vrijdag van 09.30 uur tot 17.00 uur.
Keuringstijden zaterdag en zondag 08.00 uur tot 10.00uur.**
- **Buiten deze tijden om is (her)keuren niet mogelijk.**

Bij het uitbrengen van dit reglement vervallen alle voorgaande reglementen.

De met rood gemarkeerde punten zijn wijzigingen in het 2017 reglement.

De technische keuring treed enkel op als controlerend persoon en aanvaard geen enkele aansprakelijk ten gevolge van nalatigheid en/of letsel.